

切断面のサンプル

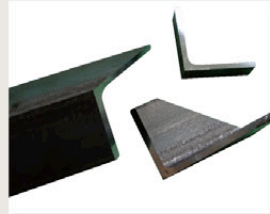

アングル



H型钢



角パイプ



丸パイプ

ステンレス材専用ワックス

型式	BSワックス
----	--------

ステンレスの切粉特有の溶着を低減し、チップの欠け等を抑えます。



使用方法

ワークのカットを行う前にチップソーを回転させ、BSワックスを切る様に、垂直に擦り当てて塗布して下さい。又、2～3カットに1度は、同様に塗布して下さい。

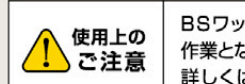

使用上の
ご注意

BSワックスを使用する場合、鋸刃回転中の作業となります。充分注意してご使用ください。詳しくは取扱い説明書をお読みください。

製品仕様 MSC405A

- 使用電源.....三相交流
- 使用電圧.....200V
- 全負荷電流.....15A
- 無負荷回転数.....50/60Hz (800/960min⁻¹)
- 電動機.....3.7kw×4P
- チップソー寸法.....外径φ405mm×刃厚2.8mm×穴径φ40mm
- ピンホール.....φ65×φ11×2
- バース最大開き.....205mm
- 可変角度.....右90°～30°(0°～60°)
- 本体寸法/重量.....550×840×1280mm/220kg
- コード.....4芯 キャブタイヤケーブル5.0m
- 標準付属品(数量).....チップソー BS-405N (1枚) 工具セット
- オプション(別売).....定寸ストッパーセット BS-405SN (ステンレス専用刃) BSワックス

切断材料および切断能力

切断用途

一般鋼材：角パイプ、アングル、フラットバー、丸棒 等

構造用鋼材：H型钢、I型钢、チャンネル鋼 等

各種管材：ライニング管、鋼管、ガス管 等

ステンレス材：丸パイプ、角パイプ、チャンネル、アングル 等

最大切断寸法	Lアングル	□角パイプ	○丸パイプ	●棒材(45C)※2	H型钢
直角	200×90 130×130	200×115 (125×125※1)	φ140	φ90	200×115
45°	125×130	135×115	φ140	φ75	125×125※3
30°	90×130	90×115	φ130	φ50	100×100

※1 幅60×高70のライナー(当て物)が必要になります。
 ※2 無垢材の切断は、チップソーへの負荷及び台金の発熱に十分注意して切断作業を行って下さい。(寸法は目安です)
 ※3 幅10×高70のライナー(当て物)が必要になります。

標準切断時間	Lチャンネル	Lアングル	○丸パイプ	□角パイプ	H型钢
切断材寸法	100×50 t5	75×75 t6	φ50 t6	100×100 t3.2	100×200 t5.5-8
切断時間	4秒	4秒	4秒	5秒	8秒

純正チップソー(別売)

型式	鉄工用				ステンレス用
	BS-405N	BS-405N80	ES-405N70	ES-405N80	BS-405SN
外径	405mm	405mm	405mm	405mm	405mm
刃数	70P	80P	70P	80P	90P
穴径 (ピンホールφ65×φ11×2)	40mm	40mm	40mm	40mm	40mm
刃厚	2.8mm	2.4mm	2.8mm	2.4mm	2.4mm
刃形状	D:高低刃	CBD:交互刃	D:高低刃	CBD:交互刃	DX:3本組刃
適合切断材料	厚物鉄工用	薄物鉄工用	厚物鉄工用	薄物鉄工用	ステンレス用
備考	制振刃	制振刃	—	—	制振刃

※ 切断材料に適した当社の純正刃をお使い頂き、新しいチップソーは慣らし運転を行ってください。
 ※ 各チップソーの適合材料については、販売代理店または、当社担当にご相談ください。
 ※ 棒材切断時はチップソーへの負荷・台金の加熱に充分注意して、切断作業を行ってください。
 ※ ステンレス材カットには必ず別売のBSワックスをご使用ください。
 ※ 切断材料は、50×50以上及びt=3.2以上を推奨致します。

Made in Japanへのこだわり。

MITACHI

PROfessional TOOLS

MSC405A

ドライタイプ チップソー切断機

切削液不要

クラス最大余裕の
5馬力(3.7KW)
モーター搭載

見やすい大型透明
プロテクター

寸法出しに
有効な目盛板

扱いやすい
スリーアームハンドル

H鋼(200 ×100) 8秒で切断

オリジナルスイング機構で
高速・高精度切断を実現!!

標準装備

自動開閉移動カバー

- リンク機構で完全自動開閉

大型透明プロテクター

- 切粉の飛散防止に効果を発揮

標準付属

サーメットチップソー BS-405N(鉄工用)

オプション(別売)

定寸ストッパー

ステンレス専用刃 BS-405SN

BSワックス

Big Halley

●お問い合わせ、ご用命は下記の取扱店へどうぞ。

※掲載した製品は、改良のため一部変更することがあります。

LM017092-03



安全上の
ご注意

ケガなど事故を未然に防ぐため、ご使用前に「お取扱いの注意事項」および、付属の「取扱説明書」をよくお読みいただき、正しくご使用ください。

コピー商品には十分にご注意下さい。

サンコーミタチ株式会社

http://www.sanko-mitachi.com

お客様相談窓口 ☎0120-598-307

※携帯電話からはご利用になれません。

〒390-1243 長野県松本市神林7107-34(臨空工業団地)

TEL:0263-40-0611 FAX:0263-40-0622

MITACHI TOOLS Corporation

Since **1992**

業界初のスイング機構を備えた高性能切断機の誕生以来、
長年にわたりご愛顧を頂きましたドライタイプチップソー切断機が、
より使い易くりニューアルを遂げました。

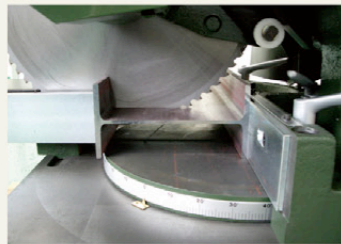

H鋼切断

綺麗なカット面!バリ取り不要!

- ・チップソーでの切断では、バリがほとんど発生しない綺麗な切断面が実現できます。バリ取りもほとんど必要ありません。
- ・スピーディーな切断で焼けも入らず、効率よく作業が行えます。



45° 角度切り

移動カバー 完全自動開閉機構搭載!

- ・切断の角度に関係なく移動カバーが完全自動開閉します。
- ・直角切断時はもちろん、あらゆる角度の切断に完全対応します。

切削液不要

メタルで必要だった、鋼材を切断する際の切削液は不要です。

※ステンレス材カットには必ず、別売のBSフックスをご使用ください。

オリジナルスイング機能で作業効率アップ!

スイング軌道により、チップソーが材料に角部から最短の切断長で切れ込み、切断抵抗を最小限に押さえ、スピーディーかつ高精度・高寿命な切断を実現します。

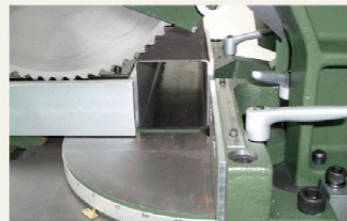

切断材料の角から切れ込み、材料にベタ当たりする事なく切り抜けるオリジナルスイング機構を搭載。

耐久性・切断能力の優れた サーメットチップソー標準装備

鉄鋼材の切断能力に優れたサーメットチップソーを標準装備(BS-405N)。ピンホール2ヶ所を備え、フランジへの固定性能を高めます。台金には、制振スリットを設け(BS-405N/N80/SN)不快な切断音を低減します。

※各種純正チップソー(別売)をご用意しています。
※ステンレス用は超硬チップとなります。

長軸ハンドルで、負荷の少ない作業が行えます。

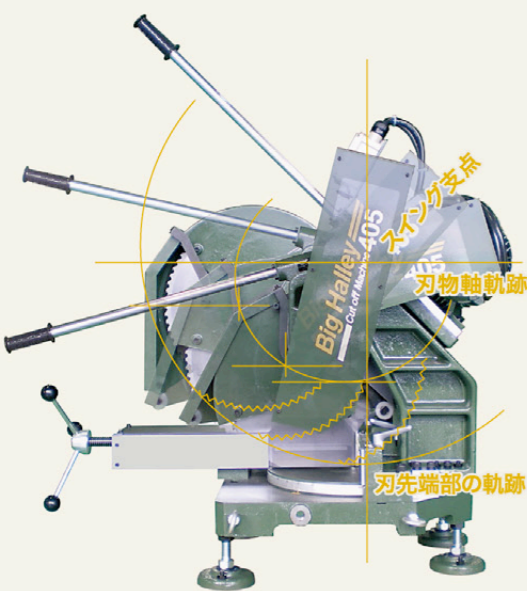

クラス最大 余裕の5馬力 (3.7kw) モーター

1 見やすい大型透明プロテクター
切粉の飛散防止に効果を発揮し、より安全な作業を行う事ができます。

2 リンク式フランジカバー
移動カバーを上部に固定し、チップソーの交換が簡単に行えます。

3 ブレ止めローラー
チップソーの振れを低減し、精度(直進安定性)を維持します。

4 角度切り・角度調節 ストッパー
0度、45度のセットが簡単に行えます。

5 オプション(別売) 定寸ストッパー
材料の定寸切断が簡単に行えるストッパーをご用意。

⚠ 使用上のご注意 ● ノコ刃を回転させたままでの材料取り付け・取り外しは絶対に、行わないで下さい。 ● 切断毎にチップソーを止めてください。